

Verbundanker VZ / Chemical Anchor VZ

Montageanweisung / Installation Instructions



BATIFIX
www.batifix.de



**Kühl, trocken und dunkel lagern bei +5 °C bis +25 °C /
Store in a cool, dry and dark place at +5 °C to +25 °C /**

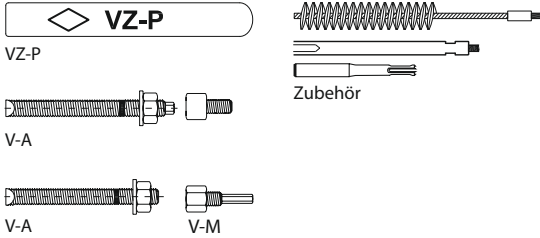

1 Bohren / Drilling

d	M8	M10	M12	M16	M20
	VZ-P 8	VZ-P 10	VZ-P 12	VZ-P 16	VZ-P 20
d ₀ [mm]	10	12	14	18	22
h ₀ [mm]	80	90	110	125	170
	RB 10	RB 12	RB 14	RB 18	RB 22
d _{bmin} [mm]	10,5	12,5	14,5	18,5	22,5
d _f ≤ [mm]	9	12	14	18	22
T _{inst} ≤ [Nm]	10	20	40	80	150

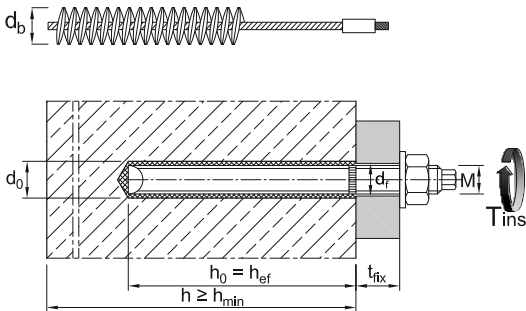

7 Aushärtezeit / Curing time

°C	h	VZ-P
-20 °C - -16 °C	17 h	-15 °C - +40 °C
-15 °C - -11 °C	7 h	
-10 °C - -6 °C	4 h	
-5 °C - -1 °C	3 h	
0 °C - +4 °C	50 min.	
+5 °C - +9 °C	25 min.	
+10 °C - +19 °C	15 min.	
+20 °C - +40 °C	6 min.	

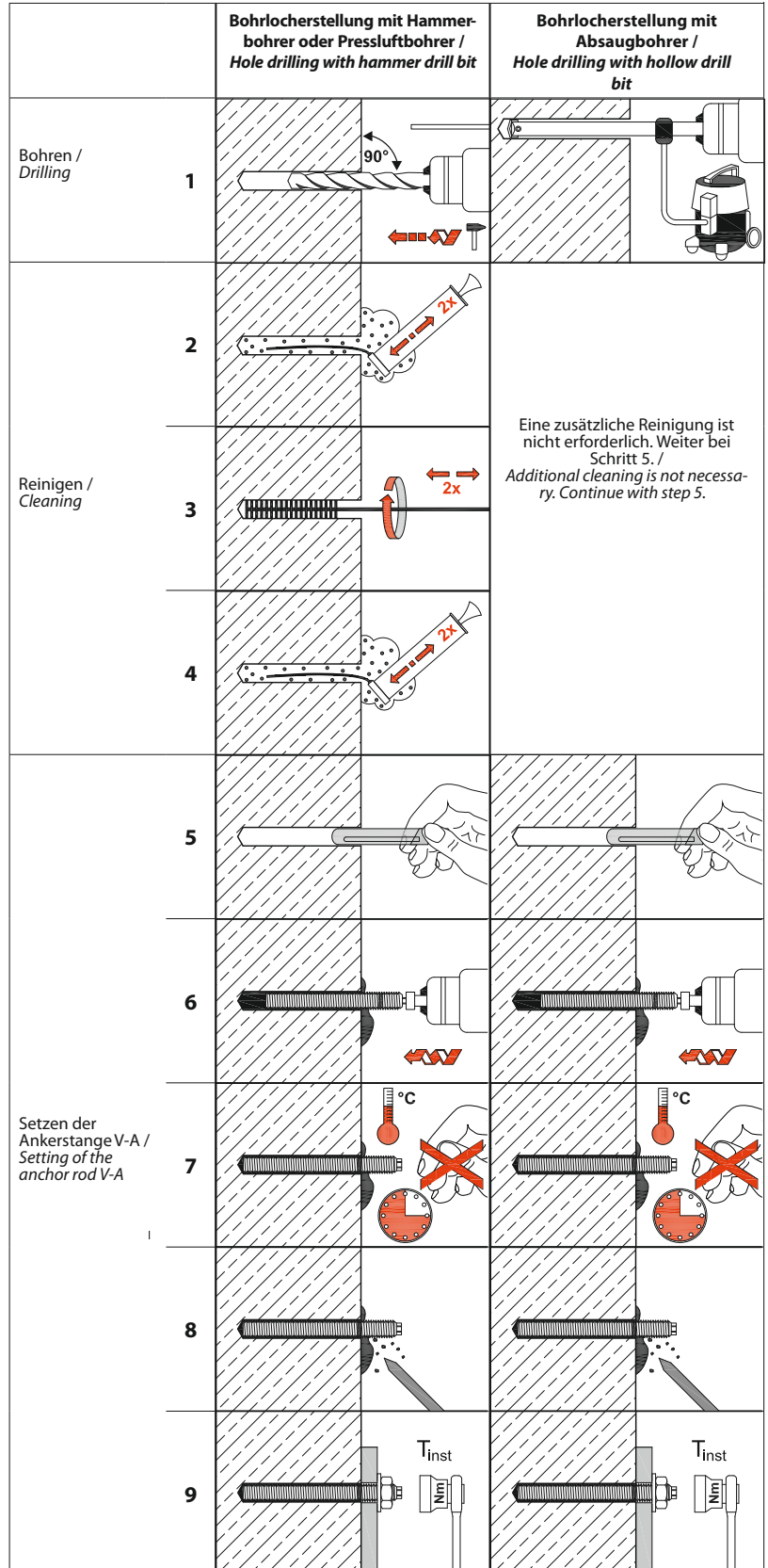

BATIFIX GmbH
Pariser Str. 248
67663 Kaiserslautern, Germany
Tel.: (0631) 34 37 32 - 30
info@batifix.de • www.batifix.de



ACHTUNG / ATTENTION / ATTENZIONE / ADVARSEL / WAARSCHUWING / ATENCIÓN / WARNING / PAŽNJA / VAROVÁNÍ / POZOR / FIGYELEM / ATENȚIE / UWAGA / UPOZORENJE / ВНИМАНИЕ / PAŽNJA / POZOR

Enthält / Contains / Contient / Содержит / Bestanddel / Beståndsdel / Inneholder / Contiene / Sisältää / Bevat / Zawiera / Obsahuje / Obsahuje / Contém / Contiene: Hydroxypropylmethacrylat; Reaction mass of 2,2'-[[4-methylphenyl]imino]bisethanol and Ethanol 2-[[2-(2-hydroxyethoxy)ethyl](4-methylphenyl)amino]-ethanol; Dibenzoylperoxid

UFI: 5QH7-UEDJ-Y60Q-MKXR

DE:

H317 Kann allergische Hautreaktionen verursachen. **H411** Giftig für Wasserorganismen, mit langfristiger Wirkung. **P273** Freisetzung in die Umwelt vermeiden. **P280** Augenschutz, Schutzhandschuhe tragen. **P302+P352** BEI BERÜHRUNG MIT DER HAUT: Mit viel Wasser waschen. **P333+P313** Bei Hautreizung oder -ausschlag: Ärztlichen Rat einholen/ärztliche Hilfe hinzuziehen. **P391** Verschüttete Mengen aufnehmen. **P501** Inhalt/Behälter gemäß den lokalen, regionalen, nationalen und/oder internationalen Vorschriften einer Abfallsammelstelle zuführen. Nur für industrielle und gewerbliche Anwender.

GB:

H317 May cause an allergic skin reaction. **H411** Toxic to aquatic life with long lasting effects. **P273** Avoid release to the environment. **P280** Wear protective gloves/eye protection. **P302+P352** IF ON SKIN: Wash with plenty of water. **P333+P313** If skin irritation or rash occurs: Get medical advice/attention. **P391** Collect spillage. **P501** Dispose of contents/container to an approved waste disposal plant in accordance with local/national regulation. For industrial and professional users only.

FR:

H317 Peut provoquer une allergie cutanée. **H411** Toxique pour les organismes aquatiques, entraîne des effets néfastes à long terme. **P273** Éviter le rejet dans l'environnement. **P280** Porter des gants de protection/un équipement de protection des yeux. **P302+P352** EN CAS DE CONTACT AVEC LA PEAU: Laver abondamment à l'eau. **P333+P313** En cas d'irritation ou d'éruption cutanée: consulter un médecin. **P391** Recueillir le produit répandu. **P501** Éliminer le contenu/réceptacle dans une installation d'élimination des déchets approuvée conformément à la réglementation locale/nationale. Pour les utilisateurs industriels et professionnels seulement.

RU:

H317 При контакте с кожей может вызывать аллергическую реакцию. **H411** Токсично для водных организмов с долгосрочными последствиями. **P273** Избегать попадания в окружающую среду. **P280** Использовать перчатки/средства защиты глаз. **P302+P352** ПРИ ПОПАДАНИИ НА КОЖУ: Промыть большим количеством воды. **P333+P313** При возникновении раздражения или покраснения кожи обратиться за медицинской помощью. **P391** Ликвидировать просыпания/проливы/утечки. **P501** Удалить содержимое-контейнер в на утвержденном заводе по утилизации отходов в соответствии с местными правилами. Только для промышленных и профессиональных пользователей.

DK:

H317 Kan forårsage allergisk hudreaktion. **H411** Giftig for vandlevende organismer, med langvarige virkninger. **P273** Undgå udledning til miljøet. **P280** Bær beskyttelseshandsker/øjenbeskyttelse. **P302+P352** VED KONTAKT MED HUDEN: Vask med rigeligt vand. **P333+P313** Ved hudirritation eller udslet: Søg lægehjælp. **P391** Udslip opsamlles. **P501** Indholdet/holderen bortskaffes i til et godkendt affaldsanlæg i overensstemmelse med lokale/nationale regler. Kun til industrielle og professionelle brugere.

SE:

H317 Kan orsaka organskador. **H411** Giftigt för vattenlevande organismer med långtidseffekter. **P273** Undvik utsläpp till miljön. **P280** Använd skyddshandskar/ögonskydd. **P302+P352** VID HUDKONTAKT: Tvätta med mycket vatten. **P333+P313** Vid hudirritation eller utslag: Sök läkarhjälp. **P362+P364** Ta av nedstänkta kläder och tvätta dem innan de används igen. **P391** Samla upp spill. **P501** Innehållet/behållaren lämnas till en godkänd avfallsanläggning i enlighet med lokala/regionala bestämmelser. Endast för industriella och professionella användare.

NO:

H317 Kan utløse en allergisk hudreaksjon. **H411** Giftig, med langtidsvirkning, for liv i vann. **P273** Unngå utslipp til miljøet. **P280** Benytt vernehansker/øyevern. **P302+P352** VED HUDKONTAKT: Vask med mye vann. **P333+P313** Ved hudirritasjon eller utslutt: Søk legehjelp. **P391** Samle opp spill. **P501** Innhold/holder leveres til et godkjent avfallsanlegg i samsvar med lokale forskrifter. Kun for industrielle og profesjonelle brukere.

ES:

H317 Puede provocar una reacción alérgica en la piel. **H411** Tóxico para los organismos acuáticos, con efectos nocivos duraderos. **P273** Evitar su liberación al medio ambiente. **P280** Llevar guantes/equipo de protección para los ojos. **P302+P352** EN CASO DE CONTACTO CON LA PIEL: Lavar con abundante agua. **P333+P313** En caso de irritación o erupción cutánea: Consultar a un médico. **P391** Recoger el vertido. **P501** Eliminar el contenido/el recipiente en una planta de eliminación de residuos autorizada de conformidad con la normativa local/nacional. Solo para usuarios industriales y profesionales.

FI:

H317 Voi aiheuttaa allergisen ihoreaktion. **H411** Myrkyllistä vesieliöille, pitkäaikaisia haittavaikutuksia. **P273** Vältettävä päästämistä ympäristöön. **P280** Käytä suojakäsineitä/silmiensuojainta. **P302+P352** JOS KEMIKAALIA JOUTUU IHOLLE: Pese runsaalla vedellä. **P333+P313** Jos ilmenee ihoärsytystä tai ihottumaa: Hakeudu lääkäriin. **P391** Valumat on kerättävä. **P501** Hävitä sisältö/pakkaus paikallisten/kansallisten määräysten mukaisesti. Vain teollisille ja ammattikäyttäjille.

NL:

H317 Kan een allergische huidreactie veroorzaken. **H411** Giftig voor in het water levende organismen, met langdurige gevolgen. **P273** Voorkom lozing in het milieu. **P280** Draag beschermende handschoenen/oogbescherming. **P302+P352** BIJ CONTACT MET DE HUID: met veel water wassen. **P333+P313** Bij huidirritatie of uitslag: een arts raadplegen. **P391** Gelekte/gemorste stof opruimen. **P501** Inhoud/verpakking afvoeren naar een erkend afvalverwerkingsbedrijf overeenkomstig de plaatselijke/nationale voorschriften. Alleen voor industriële en professionele gebruikers.

PL:

H317 Może powodować reakcję alergiczną skóry. **H411** Działa toksycznie na organizmy wodne, powodując długotrwałe skutki. **P273** Unikać uwolnienia do środowiska. **P280** Stosować rękawice ochronne/ochronę oczu. **P302+P352** W PRZYPADKU KONTAKTU ZE SKÓRĄ: Umyć dużą ilością wody. **P333+P313** W przypadku wystąpienia podrażnienia skóry lub wysypki: Zasięgnąć porady/zgłosić się pod opiekę lekarza. **P391** Zebrać wyciek. **P501** Zawartość/pojemnik usuwać do zatwierdzonego zakładu utylizacji zgodnie z miejscowymi/krajowymi przepisami. Tylko dla użytkowników przemysłowych i profesjonalnych.

CZ:

H317 Může vyvolat alergickou kožní reakci. **H411** Toxický pro vodní organismy, s dlouhodobými účinky. **P273** Zabraňte uvolnění do životního prostředí. **P280** Používejte ochranné rukavice/ochranný oděv. **P302+P352** PŘI STYKU S KŮŽÍ: Omyjte velkým množstvím vody. **P333+P313** Při podráždění kůže nebo vyrážce: Vyhledejte lékařskou pomoc/ošetření. **P391** Uniklý produkt seberte. **P501** Odstraňte obsah/obal podle místních/státních předpisů. Pouze pro průmyslové a profesionální uživatele.

SK:

H317 Môže spôsobiť poškodenie orgánov. **H411** Toxický pre vodné organizmy, s dlhodobými účinkami. **P273** Zabráňte uvoľneniu do životného prostredia. **P280** Noste ochranné rukavice/ochranné okuliare. **P302+P352** PRI KONTAKTE S POKOŽKOU: Umyte veľkým množstvom vody. **P333+P313** Ak sa prejaví podráždenie pokožky alebo sa vytvorí vyrážka: vyhľadajte lekársku pomoc/ starostlivosť. **P391** Zozbierajte uniknutý produkt. **P501** Zneškodnite obsah/nádobu v schválenom zariadení na likvidáciu odpadu v súlade s miestnymi predpismi. Iba pre priemyselných a profesionálnych používateľov.

PT:

H317 Pode provocar uma reacção alérgica cutânea. **H411** Tóxico para os organismos aquáticos com efeitos duradouros. **P273** Evitar a libertação para o ambiente. **P280** Usar luvas de protecção/protecção ocular. **P302+P352** SE ENTRAR EM CONTACTO COM A PELE: lavar abundantemente com água. **P333+P313** Em caso de irritação ou erupção cutânea: consulte um médico. **P391** Recolher o produto derramado. **P501** Eliminar o conteúdo/recipiente em uma instalação aprovada de tratamento de resíduos, de acordo com os regulamentos locais/nacionais. Apenas para usuários industriais e profissionais.

IT:

H317 Può provocare una reazione allergica cutanea. **H411** Tossico per gli organismi acquatici con effetti di lunga durata. **P273** Non disperdere nell'ambiente. **P280** Indossare guanti/proteggere gli occhi. **P302+P352** IN CASO DI CONTATTO CON LA PELLE: lavare abbondantemente con acqua. **P333+P313** In caso di irritazione o eruzione della pelle: consultare un medico. **P391** Raccogliere il materiale fuoriuscito. **P501** Smaltire il prodotto/recipiente in conformità alla regolamentazione locale/nazionale. Solo per utenti industriali e professionali.